

Detector de Movimiento para Campana UFO

Referencia: 111519

Galería de Imágenes

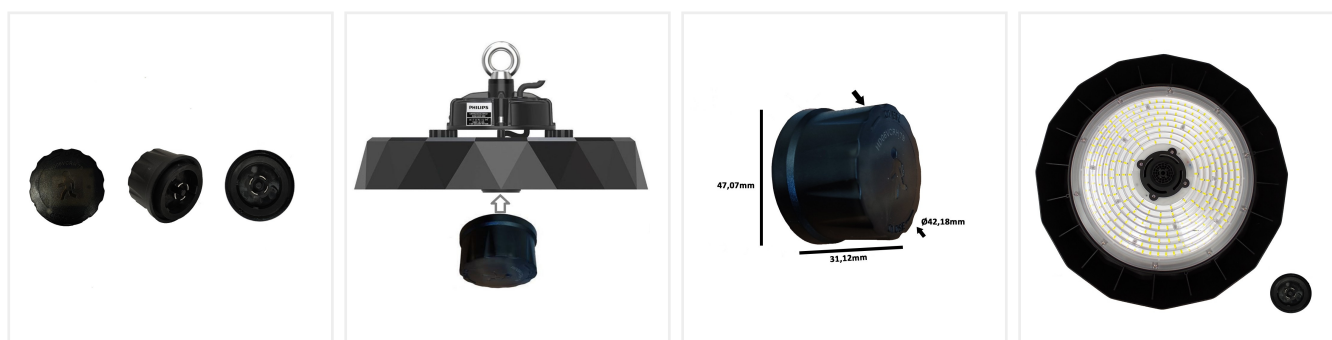

Especificaciones Técnicas

Tensión Nominal	12V 0.03A
Certificados	CE - ROHS
Grado de IP	IP65 - exterior
Material de Construcción	Termoplástico ignífugo
Medidas Exteriores	Ø60*H30 mm
Modo de Control	MICROONDAS 5.8GHz
Alcance (m)	12 m
Garantía años	5 años